

XPS™

UPUTSTVO ZA PODEŠAVANJE



XPS™

UPUTSTVO ZA PODEŠAVANJE

Regulatorni model: D03M

Regulatorni tip: D03M004

Napomene, mere opreza i upozorenja

 **NAPOMENA:** Oznaka NAPOMENA ukazuje na važne informacije koje vam pomažu da bolje koristite računar.

 **OPREZ:** Oznaka OPREZ ukazuje ili na potencijalna oštećenja hardvera ili na gubitak podataka i objašnjava kako da izbegnete problem.

 **UPOZORENJE:** UPOZORENJE ukazuje na opasnost od oštećenja opreme, telesnih povreda ili smrti.

Ovaj predmet sadrži tehnologiju za zaštitu od kopiranja koja je zaštićena patentima u SAD i drugim pravima intelektualnog vlasništva Rovi Corporation. Reverzni inženjering i rastavljanje su zabranjeni.

Informacije u ovom dokumentu podložne su promenama bez prethodnog obaveštenja.

© 2010-2011 Dell Inc. Sva prava zadržana.

Umnožavanje ovih materijala na bilo koji način bez pismenog odobrenja kompanije Dell Inc. je strogo zabranjeno.

Zaštitni žigovi korišćeni u ovom tekstu: Dell™, DELL logotip, XPS™, Solution Station™ i DellConnect™ su zaštitni žigovi kompanije Dell Inc.; Intel® je registrovani žig a Core™ je zaštitni žig kompanije Intel Corporation u SAD i drugim zemljama; AMD® je registrovani žig kompanije Advanced Micro Devices, Inc.; Microsoft®, Windows® i logotip Windows start dugmeta su ili zaštitni žigovi ili registrovani žigovi kompanije Microsoft Corporation u Sjedinjenim Državama i/ili drugim zemljama; Blu-ray Disc™ je zaštitni žig kompanije Blu-ray Disc Association; Bluetooth® je registrovani žig u vlasništvu kompanije Bluetooth SIG, Inc. i kompanija Dell ga koristi pod licencom.

U ovom dokumentu se mogu koristiti i drugi zaštitni žigovi i trgovački nazivi koji se odnose na pravna lica koja su vlasnici žigova i naziva ili na njihove proizvode. Kompanija Dell Inc. se odriče interesovanja za vlasništvo zaštitnih žigova i trgovačkih naziva osim svojih sopstvenih.

Sadržaj

Podešavanje vašeg XPS stonog računara	5	Upotreba vašeg XPS stonog računara	18
Podizanje računara	6	Funkcije sa prednje strane	18
Pre podešavanja računara	7	Funkcije sa gornje strane	20
Povežite ekran	8	Funkcije sa zadnje strane	24
Povežite tastaturu i miša	10	Konektori na zadnjoj ploči	26
Povežite mrežni kabl (opcionalno)	11	Softverske funkcije	28
Povežite energetski kabl	12	Dell stanica	29
Pritisnite dugme za uključivanje/ isključivanje.	12	Dell DataSafe Online Backup	30
Podešavanje operativnog sistema	13	Rešavanje problema	31
Kreirajte medijum za oporavak sistema (preporučuje se)	14	Tonski kodovi	31
Podesite TV tjuner (opcionalno)	15	Problemi s mrežom	32
Povežite se sa Internetom (opcionalno)	15	Problemi s napajanjem	33
		Problemi s memorijom	34
		Zatvaranja i problemi sa softverom	35

Upotreba alatki za podršku	38	Pribavljanje pomoći.	54
Dell centar za podršku.	38	Tehnička podrška i korisnički servis.	55
My Dell Downloads (Moja Dell preuzimanja)	39	DellConnect	55
Sistemske poruke	40	Onlajn usluge	56
Otklanjanje problema s hardverom	42	Usluga automatskog statusa narudžbine	57
Dell dijagnostika	42	Informacije o proizvodu	57
Obnavljanje operativnog sistema	45	Vraćanje predmeta na popravku u okviru garancije ili uz naplatu	58
System Restore (Obnavljanje sistema)	46	Pre pozivanja	60
Dell DataSafe Local Backup (Dell DataSafe lokalna rezervna kopija)	47	Kontakt s Dell-om	62
Medijum za oporavak sistema	50	Pronalaženje dodatnih informacija i izvora	63
Dell Factory Image Restore (Obnavljanje Dell fabričke kopije)	51	Specifikacije	65
		Dodatak	70
		Informacije za NOM, ili Službeni meksički standard (samo za Meksiko).	70
		Indeks.	71

Podešavanje vašeg XPS stonog računara

Ovaj odeljak pruža informacije o podešavanju vašeg Dell XPS 8300 stonog računara.



UPOZORENJE: Pre nego što započnete bilo koju od procedura u ovom odeljku pročitajte bezbednosne informacije koje ste dobili uz vaš računar. Za dodatne informacije o najboljim bezbednosnim praksama, pogledajte početnu stranicu za usklađenost sa propisima na www.dell.com/regulatory_compliance.

Podizanje računara

Da bi se osigurala bezbednost i da bi se izbegla bilo kakva oštećenja na vašem računaru, podižite ga držeći tačke za podizanje na prednjem i zadnjem delu računara.

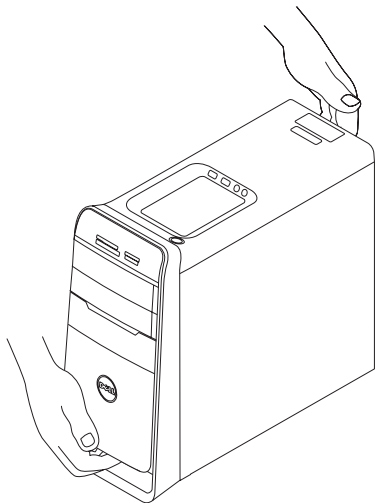

Pre podešavanja računara

Prilikom postavljanja računara proverite da li je pristup do izvora napajanja jednostavan, da li ima dovoljno ventilacije i da li je površina na koju postavljate računar ravna.

Ograničavanje strujanja vazduha oko računara može dovesti do njegovog pregrevanja. Da biste sprečili pregrevanje pobrinite se da oko računara ostavite minimum 10,2 cm (4 inča) sa zadnje strane računara i minimum 5,1 cm (2 inča) prostora sa svih ostalih strana. Dok je računar uključen nikada ga ne treba stavljati u zatvoreni prostor, poput ormara ili fioke.

Povežite ekran

Ako ste kupili opcionalnu diskretnu grafičku karticu, povežite ekran pomoću konektora na diskretnoj grafičkoj kartici. U suprotnom povežite ekran pomoću integrisanog VGA ili HDMI konektora.

 **NAPOMENA:** Integrisani VGA i HDMI konektori su isključeni i zaštićeni poklopcem ako vaš računar ima diskretnu grafičku karticu.









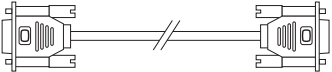
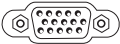

Koristite odgovarajući kabl na osnovu konektora koji postoje na vašem računaru i ekranu. Možda ćete morati da koristite odgovarajući adapter (DVI-VGA adapter ili HDMI-DVI adapter) da biste povezali ekran sa diskretnom grafičkom karticom, ako je konektor na ekranu i diskretnoj grafičkoj kartici drugačiji.

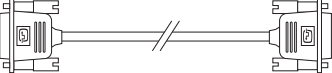
DVI-VGA adapter, HDMI-DVI adapter i dodatne HDMI ili DVI kablove možete kupiti na stranici www.dell.com.

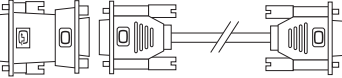
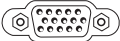
 **NAPOMENA:** Prilikom povezivanja sa jednim ekranom, ekran povežite SAMO S JEDNIM konektorom na vašem računaru.

 **NAPOMENA:** Vaš računar podržava funkciju Intel višestrukih monitora (podrazumevano je onemogućena). Ova funkcija omogućava vam da povežete računar sa više monitora istovremeno. Da biste omogućili ovu funkciju, pristupite uslužnom programu za podešavanje sistema (BIOS) i podesite Intel Multiple Monitor Feature (Funkcija Intel višestrukih monitora) na Auto (Automatski) u odeljku Advanced Graphic Configuration (Napredna grafička konfiguracija).

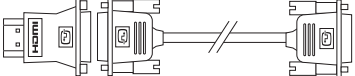
Pogledajte sledeću tabelu da biste identifikovali konektore na računaru i ekranu.

Tip veze	Računar	Kabl	Ekran
VGA-VGA (VGA kabl)			
DVI-DVI (DVI kabl)			
DVI-VGA (DVI-VGA adapter + VGA kabl)			
HDMI-HDMI (HDMI kabl)			
HDMI-DVI (HDMI-DVI adapter + DVI kabl)			

Povežite tastaturu i miša

Povežite USB tastaturu i miša na USB konektore na zadnjoj ploči računara.

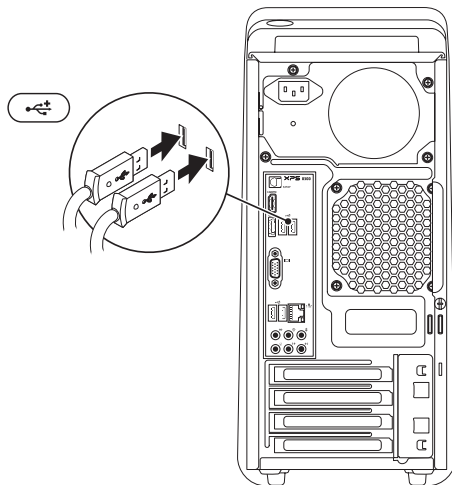

Povežite mrežni kabl (opcionarno)

Mrežna veza nije neophodna za završetak podešavanja računara, ali ako imate postojeću mrežnu ili Internet vezu koja koristi kablovsku vezu (kao što su širokopolasni uređaj ili Ethernet priključak), možete je povezati sada.

NAPOMENA: Za povezivanje na mrežni konektor koristite samo Ethernet kabl (RJ45 konektor). Ne priključujte telefonski kabl (RJ11 konektor) u mrežni konektor.

Da biste vaš računar povezali sa mrežom ili širokopolasnim uređajem, povežite jedan kraj mrežnog kabla na mrežni port ili širokopolasni uređaj. Drugi kraj mrežnog kabla povežite na mrežni konektor (RJ45 konektor) na zadnjoj ploči računara. „Klik“ pokazuje da je mrežni kabl bezbedno pričvršćen.

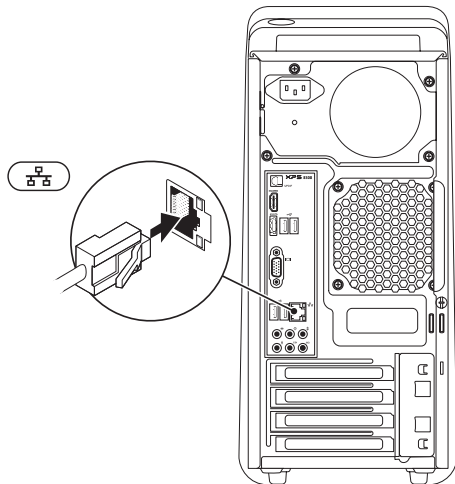

Povežite energetska kabl

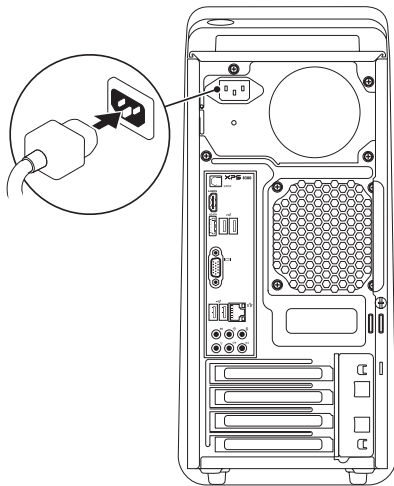

Pritisnite dugme za uključivanje/isključivanje

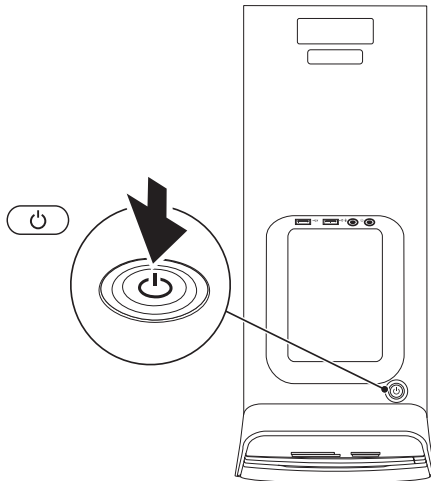

Podešavanje operativnog sistema

Vaš Dell računar je već konfigurisan sa Microsoft Windows operativnim sistemom. Da biste operativni sistem Windows podesili prvi put, sledite uputstva na ekranu. Ovi koraci su obavezni i njihovo dovršenje može potrajati. Prozori za podešavanje operativnog sistema Windows će vas voditi kroz nekoliko postupaka, uključujući prihvatanje ugovora o licenci, podešavanje postavki i podešavanje Internet veze.

 **OPREZ:** Nemojte prekidati proces podešavanja operativnog sistema. Ako to učinite, računar bi mogao postati neupotrebljiv i morali biste ponovo da instalirate operativni sistem.

 **NAPOMENA:** Za optimalne performanse računara, preporučuje se da preuzmete i instalirate najnoviji BIOS i upravljačke programe za vaš računar koji su dostupni na adresi **support.dell.com**.

 **NAPOMENA:** Za više informacija o operativnom sistemu i karakteristikama posetite **support.dell.com/MyNewDell**.

Kreirajte medijum za oporavak sistema (preporučuje se)

 **NAPOMENA:** Preporučuje se da kreirate medijum za oporavak sistema čim podesite Microsoft Windows OS.

Medijum za oporavak sistema se može koristiti za rekonstrukciju operativnog stanja u kome se računar nalazio kada ste ga kupili, uz istovremeno očuvanje datoteka sa podacima (bez korišćenja diska sa *operativnim sistemom*). Medijum za oporavak sistema možete koristiti u slučaju da su promene postavki hardvera, softvera, upravljačkih programa ili drugih postavki sistema ostavile računar u neželjenom operativnom stanju.

Za kreiranje medijuma za oporavak sistema biće vam potrebno sledeće:

- Dell DataSafe Local Backup (Dell DataSafe lokalna rezervna kopija)
- USB ključ minimalnog kapaciteta 8 GB ili DVD-R/DVD+R/Blu-ray disk

 **NAPOMENA:** Aplikacija Dell DataSafe Local Backup ne podržava prepisive diskove.

Da biste kreirali medijum za oporavak sistema:

1. Ubacite disk ili USB ključ u računar.
2. Kliknite na **Start**  → **All Programs** (Svi programi) → **Dell DataSafe Local Backup**.
3. Kliknite na **Create Recovery Media** (Kreiraj medijum za oporavak).
4. Sledite uputstva na ekranu.

 **NAPOMENA:** Za informacije o rekonstrukciji operativnog sistema pomoću medijuma za oporavak sistema, pogledajte “Medijum za oporavak sistema” na strani 50.

Podesite TV tjuner (opcionalno)

 **NAPOMENA:** Dostupnost TV tjunera može se razlikovati između regiona.

Da biste podesili TV tjuner:

1. Povežite kabl televizora/digitalne antene ili adapter kabla i ulazni konektor antene na vašem računaru.
2. Uključite računar.
3. Kliknite na **Start**  → **All Programs** (Svi programi) → **Windows Media Center** → **Tasks** (Zadaci) → **Settings** (Postavke) → **TV**.
4. Sledite uputstva na ekranu.

Povežite se sa Internetom (opcionalno)

Da biste se povezali sa Internetom, potreban vam je eksterni modem ili mrežna veza i dobavljač Internet usluga (ISP).

Ako se eksterni USB modem ili WLAN adapter ne nalaze u vašoj originalnoj narudžbini, možete ih kupiti na stranici **www.dell.com**.

Podešavanje žičane veze

- Ako koristite pozivnu vezu, povežite telefonsku liniju sa opcionalnim eksternim USB modemom i sa telefonskom zidnom utičnicom pre nego što podesite Internet vezu.
 - Ako koristite DSL vezu ili vezu sa kablovskim/satelitskim modemom, kontaktirajte svog ISP-a ili službu fiksne telefonije u vezi uputstava za podešavanje.
- Da biste dovršili podešavanje žičane Internet veze, sledite uputstva data u odeljku "Podešavanje Internet veze" na strani 16.

Podešavanje bežične veze

 **NAPOMENA:** Da biste podesili svoj bežični usmerivač, pogledajte dokumentaciju koju ste dobili uz vaš usmerivač.

Pre nego što počnete da koristite Internet vezu, morate povezati vaš bežični usmerivač.

Da biste podesili vezu sa bežičnim usmerivačem:

1. Sačuvajte i zatvorite sve otvorene datoteke i zatvorite sve otvorene programe.
2. Kliknite na **Start**  → **Control Panel** (Kontrolna tabla).
3. U okvir za pretragu unesite *network* (mreža), a zatim kliknite na **Network and Sharing Center** (Centar za mrežu i deljenje) → **Connect to a network** (Poveži se sa mrežom).
4. Sledite uputstva na ekranu da biste dovršili podešavanje.

Podešavanje Internet veze

ISP dobavljači i ISP usluge se razlikuju od zemlje do zemlje. Kontaktirajte svog ISP dobavljača u vezi usluga dostupnih u vašoj zemlji.

Ako ne možete da se povežete sa Internetom, ali ste to uspešno činili ranije, možda je došlo do prekida usluge ISP-a. Kontaktirajte svog ISP-a i proverite status usluge ili pokušajte da se ponovo povežete kasnije.

Pribavite informacije o vašem ISP-u. Ako nemate ISP-a, čarobnjak **Connect to the Internet** (Poveži se sa Internetom) će vam pomoći da ga dobijete.

Da biste podesili svoju Internet vezu:

1. Sačuvajte i zatvorite sve otvorene datoteke i zatvorite sve otvorene programe.
2. Kliknite na **Start**  → **Control Panel** (Kontrolna tabla).
3. U okvir za pretragu unesite `network` (mreža), a zatim kliknite na **Network and Sharing Center** (Centar za mrežu i deljenje) → **Set up a new connection or network** (Podesi novu vezu ili mrežu) → **Connect to the Internet** (Poveži se sa Internetom).

Pojavljuje se prozor **Connect to the Internet** (Poveži se sa Internetom).

 **NAPOMENA:** Ako ne znate koji tip veze da izaberete kliknite na **Help me choose** (Pomozi da izaberem) ili kontaktirajte vašeg ISP-a.



4. Sledite uputstva na ekranu i koristite informacije o podešavanju koje je obezbedio vaš ISP da biste dovršili podešavanje.

Upotreba vašeg XPS stonog računara

Ovaj odeljak pruža informacije o funkcijama dostupnim na vašem XPS stonom računaru.

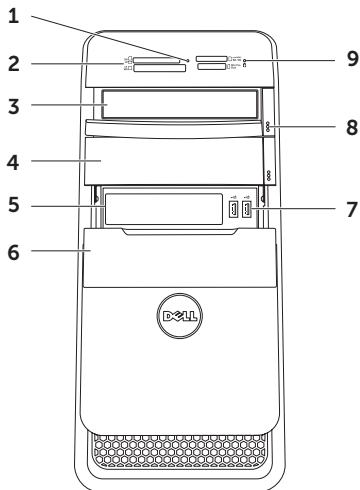

Funkcije sa prednje strane



- 1 Svetlo za čitač medijskih kartica** — Pokazuje da je medijska kartica umetnuta.
- 2 Čitač medijskih kartica** — Pruža brz i pogodan način za pregled i deljenje digitalnih fotografija, muzike, video zapisa i dokumenata uskladištenih na memorijskim karticama.
- 3 Optička disk jedinica** — Reprodukuje ili snima CD, DVD i Blu-ray diskove (opcionally).
- 4 Ležište za optički disk (opcionally)** — Može sadržati dodatnu optičku disk jedinicu.
- 5 FlexBay slot** — Može da podržava opcionally Dell FlexBay kompatibilan uređaj kao što je USB 3.0 kompatibilan uređaj na prednjoj ploči.
- 6 FlexBay poklopac** — Zatvara FlexBay slot.
- 7  USB 2.0 konektori (2)** — Povezuje sa USB uređajima, kao što su miš, tastatura, štampač, eksterna disk jedinica ili MP3 plejer.
- 8 Dugmad za izbacivanje optičke disk jedinice (2)** — Pritisnite označeni deo na donjem kraju dugmeta da biste izbacili fioku za disk.
- 9  Svetlo aktivnosti jedinice čvrstog diska** — Uključuje se kada računar čita ili piše podatke. Trepćuće belo svetlo ukazuje na aktivnost jedinice čvrstog diska.
△ OPREZ: Da biste izbegli gubitak podataka, nikada ne isključujte računar kada svetlo aktivnosti jedinice čvrstog diska treperi.

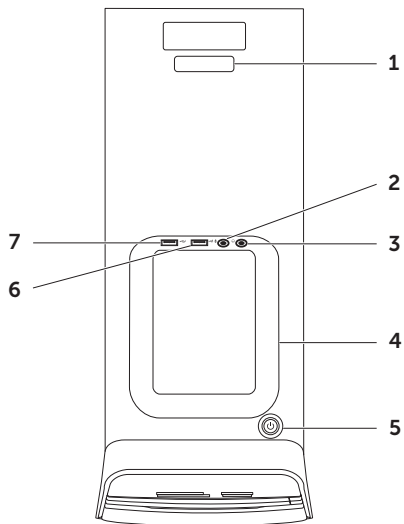

Funkcije sa gornje strane



- 1 Servisna oznaka i Kod za brzi servis** — Koriste se za identifikaciju računara prilikom pristupanja Dell-ovoj web stranici za podršku ili pozivanja tehničke podrške.
-  **Konektor za mikrofon ili linijski ulaz** — Povezuje se sa mikrofonom ili unosi signal za upotrebu sa audio programima.
-  **Konektor za slušalice** — Povezuje sa parom slušalica.
NAPOMENA: Da biste povezali zvučnik ili zvučni sistem s napajanjem, koristite konektor za linijski izlaz ili S/PDIF konektor na zadnjoj strani računara.
- 4 Dodatna fioka** — Koristi se za postavljanje prenosnih uređaja kao što su eksterna disk jedinica, MP3 plejer, mobilni telefon itd.

-  **Dugme za uključivanje/isključivanje i svetlo** — Kada se pritisne uključuje ili isključuje računar. Svetlo u centru ovog dugmeta pokazuje stanje napajanja:
 - Isključeno — Računar je isključen ili u stanju usnulosti ili ne dobija napajanje.
 - Kontinualno belo — Računar je uključen.
 - Kontinualno žuto — Računar je u režimu spavanja/pripravnosti ili postoji problem sa matičnom pločom ili napajanjem. Kontaktirajte Dell (pogledajte “Kontakt s Dell-om” na strani 62) za pomoć.
 - Trepćuće žuto — Može da postoji problem sa matičnom pločom ili napajanjem. Kontaktirajte Dell (pogledajte “Kontakt s Dell-om” na strani 62) za pomoć.

NAPOMENA: Za informacije o problemima sa napajanjem pogledajte “Problemi s napajanjem” na strani 33.

- 6  **USB 2.0 konektor** — Povezuje sa USB uređajima, kao što su miš, tastatura, štampač, eksterna disk jedinica ili MP3 plejer.
- 7  **USB 2.0 konektor sa USB PowerShare** — Funkcija USB PowerShare (podrazumevano je onemogućena) omogućava promenu mobilnih uređaja koji podržavaju punjenje preko USB-a čak i kada je napajanje računara uključeno/ isključeno ili kada je u stanju spavanja. Ova funkcija se može omogućiti/ onemogućiti pomoću uslužnog programa za podešavanje sistema (BIOS).

NAPOMENA: Određeni uređaji se možda neće puniti kada je računar isključen ili u režimu spavanja. U takvim slučajevima, uključite računar da biste napunili uređaj.

NAPOMENA: Ako prilikom punjenja uređaja isključite računar, uređaj može prestati da se puni. Da biste nastavili sa punjenjem iskopčajte uređaj i ponovo ga povežite.

 **OPREZ: Ne priključujte uređaje koji za punjenje USB PowerShare konektora zahtevaju ulaznu struju veću od 1,5 A/5 V. Ako to učinite, može doći do potencijalnog oštećenja računara. Proverite specifikacije uređaja pre njegovog povezivanja.**

Funkcije sa zadnje strane

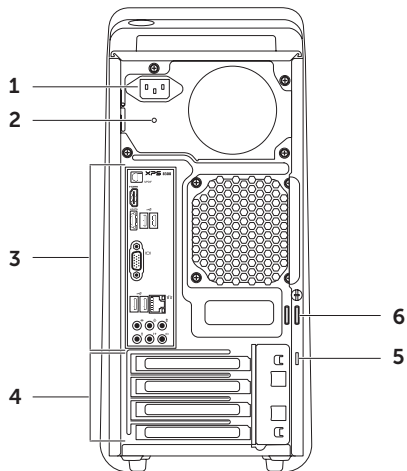

1 Konektor za napajanje — Povezuje energetski kabl. Izgled ovog konektora se može razlikovati.

2 Svetlo za napajanje — Pokazuje dostupnost napajanja.

NAPOMENA: Svetlo za napajanje možda neće biti dostupno na svim računarima.

3 Konektori na zadnjoj ploči — Povežite USB, audio, video i druge uređaje sa odgovarajućim konektorima.

4 Slotovi za proširenje — Pružaju pristup konektorima za bilo koju PCI Express karticu.

5 Slot za zaštitni kabl — Priključuje komercijalno dostupan zaštitni kabl na računar.





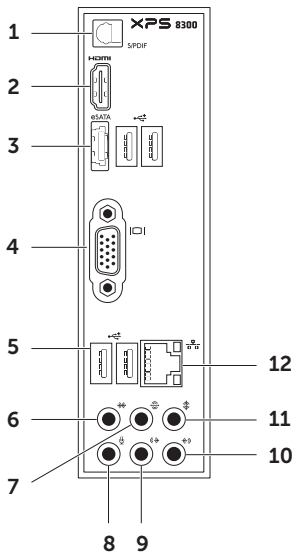

NAPOMENA: Pre kupovine zaštitnog kabla, proverite da li staje u slot za zaštitni kabl na vašem računaru.

6 Prstenovi za katanac — Pričvrstite standardni katanac kako biste sprečili neovlašćen pristup unutrašnjosti računara.

Konektori na zadnjoj ploči



- 1 S/PDIF konektor** — Povezuje s pojačivačima, zvučnicima ili televizorom za digitalni audio izlaz putem optičkih kablova.
- 2 HDMI konektor** — Povezuje s HDMI konektorom na ekranu ili televizoru.
- 3 eSATA konektor** — Povezuje s eksternim SATA uređajima za skladištenje.
- 4 VGA konektor** — Povezuje s monitorom ili projektorom.
- 5 USB 2.0 konektori (4)** — Povezuje sa USB uređajima, kao što su miš, tastatura, štampač, eksterna disk jedinica ili MP3 plejer.

- 6  **Bočni L/D surround konektor** — Povezuje s bočnim L/D surround zvučnicima.
- 7  **Zadnji L/D surround konektor** — Povezuje s zadnjim L/D surround zvučnicima.
- 8  **Konektor za mikrofonski ulaz** — Povezuje s mikrofonom za glas ili s audio kablom za audio ulaz.
- 9  **Prednji L/D konektor za linijski izlaz** — Povezuje s prednjim L/D zvučnicima.
- 10  **Konektor za linijski ulaz** — Povezuje s uređajima za snimanje ili reprodukciju kao što su mikrofonski ulaz, kasetofon, CD plejer ili videorekorder.
- 11  **Konektor za centralni/subwoofer zvučnik** — Povezuje s centralnim zvučnikom ili subwooferom.
- 12  **Mrežni konektor i svetlo** — Povezuje vaš računar na mrežu ili širokopojasni uređaj ako koristite signal žičane mreže. Dva svetla pored konektora pokazuju status i aktivnost žičane mrežne veze.

Softverske funkcije

Produktivnost i komunikacija

Svoj računar možete da koristite za kreiranje prezentacija, brošura, čestitki, letaka i proračunskih tabela. Takođe, možete uređivati i pregledati digitalne fotografije i slike. Proverite u svojoj narudžbini koji je softver instaliran na vašem računaru.

Nakon povezivanja sa Internetom možete pristupiti web stranicama, podesiti svoje naloge za e-poštu i otpremati i preuzimati datoteke.

Zabava i multimediji

Svoj računar možete da koristite za gledanje video zapisa, igranje igara, kreiranje sopstvenih CD/DVD/Blu-ray diskova (opcionarno), slušanje muzike i radio stanica. Vaša optička disk jedinica može podržati više formata diskova, uključujući CD, DVD i Blu-ray diskove (opcionarno).

Možete da preuzimate ili kopirate slike i video zapise sa prenosivih uređaja kao što su digitalni fotoaparati i mobilni telefoni. Opcionalne softverske aplikacije omogućavaju vam da organizujete i kreirate muzičke i video zapise koji se mogu snimiti na disk, sačuvati na prenosive uređaje kao što su MP3 plejeri i ručni zabavni uređaji ili neposredno reprodukovati i gledati na TV prijemnicima, projektorima ili opremi za kućni bioskop.

Dell stanica

Dell Dock traka predstavlja grupu ikona koje omogućavaju brz pristup često korišćenim aplikacijama, datotekama i fasciklama. Dock traku možete personalizovati:

- Dodavanjem ili uklanjanjem ikona
- Promenom boje i lokacije trake Dock
- Grupisanjem povezanih ikona u kategorije
- Promenom ponašanja ikona



Dodavanje kategorije

1. Kliknite desnim tasterom miša na Dock, kliknite na **Add** (Dodaj) → **Category** (Kategorija).
Pojavljuje se prozor **Add/Edit Category** (Dodaj/Uredi kategoriju).
2. U polje **Title** (Naziv) unesite naziv kategorije.
3. Izaberite ikonu za kategoriju u polju **Select an image:** (Izbor slike:).
4. Kliknite na **Save** (Sačuvaj).

Dodavanje ikone

Prevucite i pustite ikonu na Dock ili kategoriju.

Uklanjanje kategorije ili ikone

1. Desnim tasterom miša kliknite na kategoriju ili ikonu na traci Dock i kliknite na **Delete shortcut** (Izbriši prečicu) ili **Delete category** (Izbriši kategoriju).
2. Sledite uputstva na ekranu.

Personalizacija Dock trake

1. Desnim tasterom miša kliknite na Dock traku i kliknite na **Advanced Setting...** (Napredno podešavanje...)
2. Izaberite željenu opciju za personalizovanje Dock trake.

Dell DataSafe Online Backup

 **NAPOMENA:** Usluga Dell DataSafe Online možda nije dostupna u svim regionima.

 **NAPOMENA:** Za brzo otpremanje/ preuzimanje preporučuje se širokopoljasna veza.

Aplikacija Dell DataSafe Online je usluga za automatsko kreiranje rezervne kopije i oporavak sistema koja pomaže u zaštiti vaših podataka i drugih važnih datoteka od katastrofalnih događaja kao što su krađa, požar ili prirodne nepogode. Možete da pristupite usluzi na vašem računaru pomoću lozinkom-zaštićenog naloga. Više informacija potražite na stranici **DellDataSafe.com**.

Da biste planirali kreiranje rezervne kopije:

1. U oblasti za obaveštenja na radnoj površini dvaput kliknite na ikonu Dell DataSafe Online .
2. Sledite uputstva koja se pojavljuju na ekranu.

Rešavanje problema

Ovaj odeljak pruža informacije o otklanjanju problema na vašem računaru. Ako problem ne možete da rešite pomoću smernica navedenih u nastavku pogledajte “Upotreba alatki za podršku” na strani 38 ili “Kontakt s Dell-om” na strani 62.

⚠ UPOZORENJE: Samo obučeno servisno osoblje sme da skida poklopac računara. Pogledajte *Service Manual* (Servisni priručnik) na stranici support.dell.com/manuals radi naprednih uputstava za servis.

Tonski kodovi

Vaš računar može da emituje niz tonova tokom pokretanja ako postoje greške ili problemi. Ovaj niz tonova, koji se naziva tonski kod identifikuje problem. Ako do toga dođe, zapišite tonski kod i kontaktirajte kompaniju Dell (pogledajte “Kontakt s Dell-om” na strani 62) radi pomoći.

✎ NAPOMENA: Za zamenu delova pogledajte *Service Manual* (Servisni priručnik) na stranici support.dell.com/manuals.

Tonski kod	Mogući problem
Jedan	Mogući otkaz matične ploče — Otkaz BIOS ROM kontrolne sume
Dva	RAM nije detektovana NAPOMENA: Ako ste instalirali ili zamenili memorijski modul, proverite da li je memorijski modul pravilno postavljen.
Tri	Mogući otkaz matične ploče — Greška čipseta
Četiri	Greška čitanja/pisanja u RAM
Pet	Otkaz sata realnog vremena
Šest	Otkaz video kartice ili čipa
Sedam	Otkaz procesora

Problemi s mrežom

Bežične veze

Ako se veza s mrežom prekine — Bežični usmerivač je isključen ili je bežična funkcija onemogućena na računaru.

- Proverite bežični usmerivač da biste se uverili da je uključen i povezan sa vašim izvorom podataka (kablovski modem ili mrežni čvor).
- Ponovo uspostavite vezu sa bežičnim usmerivačem (pogledajte “Podešavanje bežične veze” na strani 16).
- Smetnje mogu da blokiraju ili prekidaju vašu bežičnu vezu. Pokušajte da svoj računar približite bežičnom usmerivaču.

Žičane veze

Ako se veza s mrežom prekine — Mrežni kabl je labav ili oštećen.

- Proverite mrežni kabl da biste potvrdili da je priključen i da nije oštećen.
- Svetlo za ispravnost veze na integrisanom mrežnom konektoru omogućava vam da proverite da li je vaša veza u funkciji i pruža informacije o statusu:
 - Zeleno (levo) — Postoji dobra veza između mreže brzine 10/100 Mbps i računara.
 - Žuto (levo) — Postoji dobra veza između mreže brzine 1000 Mbps i računara.
 - Isključeno — Računar ne detektuje fizičku vezu sa mrežom.



NAPOMENA: Svetlo za ispravnost veze na mrežnom konektoru postoji samo za žičane veze. Svetlo za ispravnost veze ne pruža info o statusu bežičnih veza.

Problemi s napajanjem

Ako je svetlo za napajanje isključeno —

Računar je u režimu usnulosti, isključen je ili ne dobija napajanje.

- Pritisnite dugme za uključivanje/isključivanje. Računar nastavlja sa uobičajenim radom ako je isključen ili u režimu usnulosti.
- Ponovo namestite energetski kabl u konektor za napajanje na računaru i u električnu utičnicu.
- Ako je računar priključen na produžni kabl, proverite da li je produžni kabl priključen u električnu utičnicu i da li je uključen.
- Privremeno premostite uređaje za prenaponsku zaštitu i produžne kablove da biste potvrdili da se računar uključuje pravilno.
- Uverite se da je električna utičnica u funkciji proverom sa nekim drugim uređajem, npr. lampom.

- Proverite da li je svetlo za napajanje na zadnjem delu računara uključeno. Ako je svetlo isključeno možda postoji problem sa napajanjem ili energetskim kablom.
- Ako se problem nastavi kontaktirajte Dell (pogledajte “Kontakt s Dell-om” na strani 62).

Ako je svetlo za napajanje kontinualno belo i računar ne reaguje —

Displej možda nije povezan ili se ne napaja.

- Proverite da li je displej pravilno povezan, a zatim ga isključite i ponovo uključite.
- Ako se problem nastavi kontaktirajte Dell (pogledajte “Kontakt s Dell-om” na strani 62).

Ako je svetlo za napajanje kontinualno žuto —

Računar je u režimu spavanja/pripravnosti ili postoji problem sa matičnom pločom ili napajanjem.

- Pritisnite taster na tastaturi, pomerite povezanog miša ili pritisnite dugme za uključivanje/isključivanje da biste nastavili sa uobičajenim radom.
- Ako se problem nastavi kontaktirajte Dell (pogledajte “Kontakt s Dell-om” na strani 62).

Ako svetlo za napajanje treperi žuto — Računar je otkrio grešku tokom POST rutine. Možda postoji problem sa matičnom pločom ili napajanjem. Za pomoć kontaktirajte Dell (pogledajte “Kontakt s Dell-om” na strani 62).

Ako su se pojavile smetnje koje ometaju prijem na računaru — Neželjeni signal stvara smetnje prekidanjem ili blokiranjem drugih signala. Neki mogući uzroci smetnji su:

- Kablovi za napajanje, kablovi tastature i miša.
- Preveliki broj uređaja povezanih na produžni kabl.
- Više produžnih kablova povezanih na istu električnu utičnicu.

Problemi s memorijom

Ako ste primili poruku o nedovoljnoj memoriji —

- Sačuvajte i zatvorite sve otvorene datoteke i zatvorite sve otvorene programe koje ne koristite da biste videli da li to rešava problem.
- Pogledajte dokumentaciju softvera u vezi minimalnih zahteva u pogledu memorije. Ako je potrebno, instalirajte dodatnu memoriju (pogledajte *Service Manual* (Servisni priručnik) na stranici **support.dell.com/manuals**).
- Ponovo namestite memorijske module (pogledajte *Service Manual* (Servisni priručnik) na stranici **support.dell.com/manuals**) da biste obezbedili da vaš računar uspešno komunicira sa memorijom.
- Ako se problem nastavi kontaktirajte Dell (pogledajte “Kontakt s Dell-om” na strani 62).

Ako osetite kakve druge probleme s memorijom —

- Pobrinite se da sledite smernice za instalaciju memorije (pogledajte *Service Manual* (Servisni priručnik) na stranici **support.dell.com/manuals**).
- Proverite da li je memorijski modul kompatibilan sa računarom. Vaš računar podržava DDR3 memoriju. Za više informacija o tipu memorije koju podržava vaš računar pogledajte “Specifikacije” na strani 65.
- Pokrenite program Dell Diagnostics (pogledajte “Dell dijagnostika” na strani 42).
- Ponovo namestite memorijske module (pogledajte *Service Manual* (Servisni priručnik) na stranici **support.dell.com/manuals**) da biste obezbedili da vaš računar uspešno komunicira sa memorijom.
- Ako se problem nastavi kontaktirajte Dell (pogledajte “Kontakt s Dell-om” na strani 62).

Zatvaranja i problemi sa softverom

Ako se računar ne pokreće — Proverite da li je energetski kabl čvrsto priključen na računar i električnu utičnicu.

Ako program prestane s radom — Zatvorite program:

1. Istovremeno pritisnite tastere <Ctrl><Shift><Esc>.
2. Kliknite na **Applications** (Aplikacije).
3. Izaberite program koji više ne funkcioniše
4. Kliknite na **End Task** (Završi zadatak).

Ako se program neprekidno gasi — Proverite dokumentaciju o softveru. Ako je potrebno, deinstalirajte i ponovo instalirajte program.



NAPOMENA: Softver obično uključuje uputstva za instalaciju u svojoj dokumentaciji ili na CD-u.

Ako računar prestane da reaguje ili se pojavi plavi ekran —

△ OPREZ: Postoji mogućnost da izgubite podatke ako ne možete da isključite operativni sistem.

Ako ne ostvarite reakciju pritiskom na taster na tastaturi ili pomeranjem miša, pritisnite i držite dugme za uključivanje/isključivanje najmanje 8 do 10 sekundi dok se računar ne isključi a zatim ponovo pokrenite svoj računar.

Ako je program dizajniran za prethodne verzije operativnog sistema Microsoft Windows — Pokrenite čarobnjaka za kompatibilnost programa. Čarobnjak za kompatibilnost programa konfigurira program tako da radi u okruženju koje je slično prethodnoj verziji operativnog sistema Microsoft Windows.

Da biste pokrenuli čarobnjaka za kompatibilnost programa:

1. Kliknite na **Start**  → **Control Panel** (Kontrolna tabla) → **Programs** (Programi) → **Run programs made for previous versions of Windows** (Pokrenite programe dizajnirane za prethodne verzije Windowsa).
2. Na ekranu dobrodošlice kliknite na **Next** (Dalje).
3. Sledite uputstva na ekranu.

Ako imate drugih problema sa softverom —

- Odmah napravite rezervnu kopiju datoteka.
- Koristite antivirusni program za proveru čvrstog diska ili CD-a.
- Sačuvajte i zatvorite sve otvorene datoteke ili programe i isključite računar putem menija **Start** .
- Proverite dokumentaciju softvera ili kontaktirajte proizvođača softvera radi podataka o otklanjanju problema:
 - Proverite da li je program kompatibilan sa operativnim sistemom instaliranim na vašem računaru.
 - Proverite da li vaš računar zadovoljava minimalne hardverske zahteve potrebne za pokretanje softvera. Pogledajte dokumentaciju softvera radi podataka.
- Proverite da li je program ispravno instaliran i konfigurisan.
- Potvrdite da upravljački programi uređaja nisu u sukobu sa programom.
- Ako je potrebno, deinstalirajte i ponovo instalirajte program.
- Zapišite sve poruke greške koje se prikazu da biste olakšali otklanjanje problema u kontaktu s kompanijom Dell.

Upotreba alatki za podršku

Dell centar za podršku

Sva neophodna podrška na jednom zgodnom mestu.

Dell Support Center (Dell centar za podršku) pruža upozorenja sistema, ponude za unapređenje performansi, informacije o sistemu i veze ka ostalim Dell alatkama i dijagnostičkim uslugama.

Da biste pokrenuli aplikaciju, kliknite na **Start**  → **All Programs** (Svi programi) → **Dell** → **Dell Support Center** (Dell centar za podršku) → **Launch Dell Support Center** (Pokrenite Dell centar za podršku).

Početna stranica **Dell Support Center** (Dell centar za podršku) prikazuje broj modela vašeg računara, servisnu oznaku, ekspresnu servisnu oznaku, status garancije i upozorava na unapređenje performansi vašeg računara.

Početna stranica takođe pruža veze za pristup programima:

PC Checkup (Provera računara) — Pokrenite dijagnostiku hardvera, pogledajte koji program koristi najviše memorije na vašem čvrstom disku i pratite promene izvršene na vašem računaru svakog dana.

PC Checkup uslužni programi

- **Drive Space Manager (Menadžer prostora diska)** — Upravljajte svojim čvrstim diskom koristeći vizuelni prikaz prostora koji koristi svaki tip datoteke.
- **Performance and Configuration History (Istorija performansi i konfiguracije)** — Nadzirite događaje sistema i promene tokom vremena. Ovaj uslužni program prikazuje sva skeniranja hardvera, testove, promene sistema, kritične događaje i tačke obnove na dan kada su se dogodili.

Detailed System Information (Detaljne informacije o sistemu) — Pogledajte detaljne informacije o vašem hardveru i konfiguracijama operativnog sistema; pristupite kopijama ugovora o uslugama, informacijama o garanciji i opcijama za obnavljanje garancije.

Get Help (Pribavi pomoć) — Pogledajte opcije Dell tehničke podrške, Podršku za kupce, Obilaske i obuku, Onlajn alatke, Uputstvo za korisnika, Informacije o garanciji, FAQ, itd.

Backup and Recovery (Rezervna kopija i oporavak) — Kreirajte medijum za oporavak, pokrenite alatku za oporavak i pravljenje onlajn rezervne kopije datoteka.

System Performance Improvement Offers (Ponude za unapređenje performansi sistema) — Zatražite softverska i hardverska rešenja koja će vam pomoći da poboljšate performanse vašeg sistema.

Za više informacija o usluzi **Dell Support Center** (Dell centar za podršku) i za preuzimanje i instaliranje dostupnih alata za podršku posetite stranicu **DellSupportCenter.com**.

My Dell Downloads (Moja Dell preuzimanja)

 **NAPOMENA:** Usluga My Dell Downloads (Moja Dell preuzimanja) možda nije dostupna u svim regionima.

Neki od softvera koji su prethodno instalirani na novi Dell računar ne uključuju CD ili DVD sa rezervnom kopijom. Ovaj softver je dostupan na My Dell Downloads web stranici. Sa ove web stranice možete da preuzimate dostupan softver za ponovnu instalaciju ili kreirate sopstvene medijume za rezervnu kopiju.

Da biste se registrovali i koristili My Dell Downloads:

1. Posetite **DownloadStore.dell.com/media**.
2. Sledite uputstva na ekranu da biste se registrovali i preuzeli softver.
3. Ponovo instalirajte softver ili kreirajte medijum sa rezervnom kopijom za buduću upotrebu.

Sistemske poruke

Ako vaš računar ima problem ili grešku, on može prikazati sistemsku poruku koja će vam pomoći da odredite uzrok i potrebnu radnju za rešavanje problema.

 **NAPOMENA:** Ako se prikazana poruka ne nalazi na listi sledećih primera, pogledajte dokumentaciju operativnog sistema ili programa koji se izvršavao kada se pojavila poruka ili kontaktirajte Dell (pogledajte “Kontakt s Dell-om” na strani 62) za pomoć.

Upozorenje! Prethodni pokušaji podizanja ovog sistema nisu uspeli na kontrolnoj tački [nnnn]. Za rešavanje ovog problema, označite ovu kontrolnu tačku i kontaktirajte Dell službu tehničke podrške — Računar nije završio rutinu podizanja tri puta uzastopno u slučaju iste greške. Kontaktirajte Dell (pogledajte “Kontakt s Dell-om” na strani 62) za pomoć.

CMOS checksum error (Greška CMOS kontrolne sume) ili RTC is reset, BIOS Setup default has been loaded (RTC je resetovan, učitani su podrazumevani BIOS Setup) — Mogući otkaz matične ploče ili je RTC baterija ispražnjena. Zamenite bateriju (pogledajte *Service Manual* (Servisni priručnik) na stranici support.dell.com/manuals) ili kontaktirajte Dell (pogledajte “Kontakt s Dell-om” na strani 62) for assistance.

CPU fan failure (Otkaz ventilatora CPU) — Ventilator CPU je otkazao. Ventilator CPU je potrebno zameniti. Pogledajte *Service Manual* (Servisni priručnik) na stranici support.dell.com/manuals.

Hard-disk drive failure (Otkaz čvrstog diska) — Mogući otkaz čvrstog diska tokom POST. Kontaktirajte Dell (pogledajte “Kontakt s Dell-om” na strani 62) za pomoć.

Hard-disk drive read failure (Otkaz čitanja čvrstog diska) — Mogući otkaz čvrstog diska tokom testa podizanja čvrstog diska. Kontaktirajte Dell (pogledajte “Kontakt s Dell-om” na strani 62) za pomoć.

Keyboard failure (Otkaz tastature) — Zamenite tastaturu ili proverite da li je kabl propisno pričvršćen.

No boot device available (Uređaj za podizanje nije dostupan) — Ne postoji deo čvrstog diska za podizanje, kabl čvrstog diska nije pričvršćen ili ne postoji uređaj za podizanje sistema.

- Ako je čvrsti disk vaš uređaj za podizanje sistema, proverite da li su kablovi povezani i da li je disk jedinica pravilno instalirana i izdvojena kao uređaj za podizanje sistema.
- Pristupite podešavanju sistema i proverite da li je informacija o sekvenci podizanja sistema (pogledajte *Service Manual* (Servisni priručnik) na stranici support.dell.com/manuals).

No timer tick interrupt (Nema prekida rada tajmera) — Čip na matičnoj ploči je u kvaru ili postoji neispravnost na matičnoj ploči (pogledajte *Service Manual* (Servisni priručnik) na support.dell.com/manuals) ili kontaktirajte Dell (pogledajte “Kontakt s Dell-om” na strani 62) za pomoć.

USB over current error (Greška nadstruje USB-a) — Iskopčajte USB uređaj. Vaš USB uređaj treba više energije da bi pravilno funkcionisao. Koristite dodatni izvor napajanja da biste povezali USB uređaj ili ako uređaj ima dva USB kabla, povežite oba kabla.

OPREZ — SISTEM ZA SOPSTVENI NADZOR čvrstog diska je prijavio da je parametar premašio svoj standardni radni opseg. Dell preporučuje da redovno pravite rezervnu kopiju svojih podataka. Vrednost parametra izvan opsega može ali ne mora ukazivati na mogući problem sa čvrstim diskom — S.M.A.R.T greška, mogući otkaz čvrstog diska. Kontaktirajte Dell (pogledajte “Kontakt s Dell-om” na strani 62) za pomoć.

Otklanjanje problema s hardverom

Ako uređaj nije pronađen za vreme podešavanja operativnog sistema ili je pronađen ali je pogrešno konfigurisan, možete da koristite **Hardware Troubleshooter** (Otklanjanje problema s hardverom) da biste rešili nekompatibilnost.

Da biste pokrenuli Hardware Troubleshooter:

1. Kliknite na **Start**  → **Help and Support** (Pomoć i podrška).
2. U okvir za pretragu unesite `hardware troubleshooter` i pritisnite <Enter> da biste pokrenuli pretragu.
3. U rezultatima pretrage, izaberite opciju koja najbolje opisuje problem i sledite preostale korake za otklanjanje problema.

Dell dijagnostika

Ako naiđete na problem s vašim računarom, izvršite provere date u odeljku “Zatvaranja i problemi sa softverom” na strani 35 i pokrenite Dell Diagnostics pre nego što kontaktirate Dell radi tehničke podrške.



NAPOMENA: Funkcija Dell Diagnostics radi samo na Dell računarima.

Proverite da li je uređaj koji želite da testirate prikazan u uslužnom programu za podešavanje sistema i da li je aktivan. Da biste pristupili uslužnom programu za podešavanje sistema (BIOS), uključite (ili ponovo pokrenite) vaš računar i pritisnite taster <F2> kada se pojavi DELL logotip.

Pokrenite programe Dell Diagnostics ili Dell PC Checkup.

Pokretanje programa Dell Diagnostics

Kada pokrenete program Dell diagnostics, računar poziva Pre-boot System Assessment (PSA) rutinu. PSA rutina obuhvata niz dijagnostičkih testova za uređaje kao što su matična ploča, tastatura, ekran, memorija, čvrsti disk itd.

 **NAPOMENA:** Ako vaš računar ne može da prikaže sliku ekrana, kontaktirajte Dell (pogledajte “Kontakt s Dell-om” na strani 62) za podršku.

1. Proverite da li je računar priključen na električnu utičnicu koja ispravno radi.
2. Uključite (ili ponovo pokrenite) računar.
3. Kada se pojavi DELL logotip odmah pritisnite taster <F12> da biste pristupili **Boot Menu** (Meni za podizanje sistema).

 **NAPOMENA:** Ako čekate predugo i pojavi se logotip operativnog sistema, sačekajte dok ne ugledate Microsoft Windows radnu površinu; zatim, isključite računar i pokušajte ponovo.

4. U meniju za podizanje izaberite **Diagnostics** (Dijagnostika) i pritisnite <Enter>. Na taj način se poziva PSA rutina na vašem računaru.
5. Sledite uputstva koja se pojavljuju na ekranu.
6. Ako se tokom testa naiđe na problem, na ekranu se pojavljuje poruka sa kodom greške i opisom problema. Zapišite kod greške i opis problema i kontaktirajte kompaniju Dell (pogledajte “Kontakt s Dell-om” na strani 62).
7. Ako se PSA rutina uspešno završi, pojavljuje se sledeća poruka : “No problems have been found with this system so far. Do you want to run the remaining memory tests? This will take about 30 minutes or more. Do you want to continue? (Recommended).” (“Na ovom sistemu do sada nisu pronađeni problemi. Da li želite da pokrenete preostale testove memorije? To će potrajati oko 30 ili više minuta. Da li želite da nastavite? (Preporučuje se).”)

8. Ako imate problema sa memorijom, pritisnite <y>, u ostalim slučajevima pritisnite <n>. Pojavljuje se sledeća poruka: "Pre-boot System Assessment complete. Please select OK to reboot your system." ("Procena sistema pre podizanja (PSA) je završena. Izaberite OK da biste ponovo podigli sistem.")
9. Da biste napustili program Dell Diagnostics i ponovo pokrenuli računar izaberite **OK**.

Pokretanje programa Dell PC Checkup

Dell PC Checkup skenira i testira hardver vašeg računara. On obezbeđuje automatska rešenja za uobičajene probleme konfiguracije.

1. Kliknite na **Start**  → **All Programs** (Svi programi) → **Dell** → **Dell Support Center** (Dell centar za podršku) → **Launch PC Checkup** (Pokrenite PC Checkup).
2. Izaberite test koji želite da pokrenete i sledite uputstva na ekranu.
 **NAPOMENA:** Ako se neispravnost prijavi nakon završenog testa, zabeležite uređaj(e) i test(ove) koje nisu prošli. Kontaktirajte Dell (pogledajte "Kontakt s Dell-om" na strani 62) za pomoć.
3. Zatvorite prozor da biste napustili program PC Checkup.

Obnavljanje operativnog sistema

Možete da obnovite operativni sistem na računaru pomoću bilo koje od sledećih opcija:

⚠ OPREZ: Upotreba opcije **Dell Factory Image Restore (Vraćanje Dell fabričke kopije sistema)** ili diska sa *operativnim sistemom* za obnavljanje vašeg operativnog sistema trajno briše sve datoteke na računaru. Ako je moguće, napravite rezervnu kopiju datoteka pre nego što koristite ove opcije.

Opcija	Upotreba
System Restore	kao prvo rešenje
Dell DataSafe Local Backup (Dell DataSafe lokalna rezervna kopija)	kada obnavljanje sistema ne reši vaš problem
Medijum za oporavak sistema	kada otkaz operativnog sistema sprečava upotrebu funkcija obnavljanja sistema i DataSafe Local Backup prilikom instaliranja Dell fabričkog softvera na novo instalirani čvrsti disk
Dell Factory Image Restore	za vraćanje računara u operativno stanje u kome se nalazio kada ste dobili računar
Disk s <i>operativnim sistemom</i>	za ponovnu instalaciju operativnog sistema na računar.

✎ NAPOMENA: Disk sa *operativnim sistemom* možda nećete dobiti uz računar.

System Restore (Obnavljanje sistema)

Operativni sistem Windows sadrži funkciju System Restore koja vam omogućava da vratite računar u prethodno operativno stanje (bez uticaja na datoteke podataka) ako su promene na hardveru, softveru ili drugim sistemima ostavile računar u neželjenom operativnom stanju. Sve promene koje opcija System Restore čini vašem računaru se mogu vratiti u prethodno stanje.

 **OPREZ: Radite redovne rezervne kopije datoteka podataka. Funkcija System Restore ne nadzire vaše datoteke i ne vraća ih u prvobitno stanje.**

Pokretanje obnavljanja sistema

1. Kliknite na **Start** .
2. U okvir za pretragu unesite `System Restore` (Obnavljanje sistema) i pritisnite <Enter>.

 **NAPOMENA:** Može se pojaviti prozor **User Account Control** (Kontrola korisničkog naloga). Ako ste vi administrator na računaru kliknite na **Continue** (Nastavi); u suprotnom, kontaktirajte vašeg administratora kako bi on nastavio željenu radnju.

3. Kliknite na **Next** (Dalje) i sledite uputstva na ekranu.

Ako funkcija System Restore ne reši problem, možete da poništite poslednje obnavljanje sistema.

Poništavanje poslednjeg obnavljanja sistema

 **NAPOMENA:** Pre nego što poništite poslednje obnavljanje sistema, sačuvajte i zatvorite sve otvorene datoteke i zatvorite sve otvorene programe. Nemojte menjati, otvarati ili brisati bilo koje datoteke ili programe dok se obnavljanje sistema ne završi.

1. Kliknite na **Start** .
2. U okvir za pretragu unesite `System Restore` (Obnavljanje sistema) i pritisnite <Enter>.
3. Kliknite na **Undo my last restoration** (Poništi moje poslednje obnavljanje) i kliknite na **Next** (Dalje).

Dell DataSafe Local Backup (Dell DataSafe lokalna rezervna kopija)

-  **OPREZ:** Upotreba programa Dell DataSafe Local Backup za obnavljanje operativnog sistema trajno uklanja sve programe ili upravljačke programe instalirane nakon prijema računara. Kreirajte medijum za rezervnu kopiju aplikacija koje želite da instalirate na vašem računaru pre korišćenja funkcije Dell DataSafe Local Backup. Funkciju Dell DataSafe Local Backup koristite samo ako funkcija System Restore nije rešila problem sa operativnim sistemom.
-  **OPREZ:** Iako je funkcija Dell Datasafe Local Backup dizajnirana da sačuva datoteke s podacima na računaru, preporučuje se da kreirate rezervnu kopiju datoteka s podacima pre korišćenja funkcije Dell DataSafe Local Backup.

 **NAPOMENA:** Usluga Dell DataSafe Local Backup možda nije dostupna u svim regionima.

 **NAPOMENA:** Ako funkcija Dell DataSafe Local Backup nije dostupna na vašem računaru, koristite funkciju Dell Factory Image Restore (pogledajte “Dell Factory Image Restore (Obnavljanje Dell fabričke kopije)” na strani 51) da biste obnovili operativni sistem.

Funkciju Dell DataSafe Local Backup možete da koristite za vraćanje čvrstog diska u operativno stanje u kom se nalazio pri kupovini računara, uz očuvanje datoteka s podacima.

Funkcija Dell DataSafe Local Backup omogućava vam da:

- Kreirate rezervnu kopiju i vraćate računar u ranije operativno stanje.
- Kreirate medijum za oporavak sistema (pogledajte “Kreirajte medijum za oporavak sistema (preporučuje se)” na strani 14).

Osnove programa Dell DataSafe Local Backup

Da biste obnovili operativni sistem i Dell fabrički instalirani softver uz očuvanje datoteka sa podacima:

1. Isključite računar.
 2. Prekinite vezu sa svim uređajima (USB disk, štampač itd) koji su povezani sa računarem i uklonite sav novi unutrašnji hardver.
 3. Uključite računar.
 4. Kada se pojavi DELL logotip, pritisnite taster <F8> nakoliko puta da biste pristupili prozoru **Advanced Boot Options** (Napredne opcije podizanja).
-  **NAPOMENA:** Ako čekate predugo i pojavi se logotip operativnog sistema, sačekajte dok ne ugledate Microsoft Windows radnu površinu; zatim, isključite računar i pokušajte ponovo.
5. Izaberite opciju **Repair Your Computer** (Popravite vaš računar).

6. Izaberite opciju **Dell DataSafe Restore and Emergency Backup** (Dell DataSafe obnavljanje i hitna rezervna kopija) u meniju **System Recovery Options** (Opcije oporavka sistema) i sledite uputstva na ekranu.

 **NAPOMENA:** Proces rekonstrukcije može potrajati sat vremena ili duže u zavisnosti od veličine podataka koje treba obnoviti.

 **NAPOMENA:** Za više informacija u bazi znanja pogledajte članak broj 353560 na stranici **support.dell.com**.

Nadogradnja na Dell DataSafe Local Backup Professional

 **NAPOMENA:** Program Dell DataSafe Local Backup Professional može biti instaliran na vašem računaru, ako ste ga poručili u trenutku kupovine.

Dell DataSafe Local Backup Professional pruža dodatne funkcije koje vam omogućavaju da:

- Kreirate rezervnu kopiju i obnavljate računar u zavisnosti od tipa datoteka
- Kreirate rezervnu kopiju datoteka na lokalni uređaj za skladištenje
- Planirate automatsko rezervno kopiranje

Da biste nadogradili na Dell DataSafe Local Backup Professional:

1. U oblasti za obaveštenja na radnoj površini dvaput kliknite na ikonu Dell DataSafe Local Backup .
2. Kliknite na **UPGRADE NOW!** (NADOGRADI ODMAH!)
3. Sledite uputstva na ekranu.

Medijum za oporavak sistema

 **OPREZ:** Iako je medijum za oporavak sistema dizajniran da očuva datoteke s podacima na računaru, preporučuje se da kreirate rezervnu kopiju datoteka s podacima pre korišćenja medijuma za oporavak sistema.

Medijum za oporavak sistema, kreiran pomoću programa Dell DataSafe Local Backup, možete da koristite za vraćanje čvrstog diska u operativno stanje u kom se nalazio pri kupovini računara, uz očuvanje datoteka s podacima na računaru.

Medijum za oporavak sistema koristite u sledećim slučajevima:

- Otkaz operativnog sistema koji sprečava upotrebu opcija obnavljanja instaliranih na vašem računaru.
- Otkaz čvrstog diska koji sprečava oporavak podataka.

Da biste obnovili operativni sistem i Dell fabrički softver na računaru pomoću medijuma za oporavak sistema:

1. Stavite disk za oporavak sistema ili USB ključ i ponovo pokrenite računar.
2. Kada se pojavi DELL logotip odmah pritisnite taster <F12>.

 **NAPOMENA:** Ako čekate predugo i pojavi se logotip operativnog sistema, sačekajte dok ne ugledate Microsoft Windows radnu površinu; zatim, isključite računar i pokušajte ponovo.

3. Izaberite odgovarajući uređaj za podizanje sistema sa liste i pritisnite taster <Enter>.
4. Sledite uputstva na ekranu.

Dell Factory Image Restore (Obnavljanje Dell fabričke kopije)

△ OPREZ: Upotreba programa Dell Factory Image Restore za obnavljanje operativnog sistema trajno briše sve podatke sa čvrstog diska i uklanja sve programe ili upravljačke programe instalirane nakon prijema računara. Ako je moguće, napravite rezervnu kopiju podataka pre nego što koristite ove opcije. Funkciju Dell Factory Image Restore koristite samo ako funkcija System Restore nije rešila problem sa operativnim sistemom.

- ✎ NAPOMENA:** Funkcija Dell Factory Image Restore možda neće biti dostupna u određenim zemljama ili na određenim računarima.
- ✎ NAPOMENA:** Ako funkcija Dell Factory Image Restore nije dostupna na vašem računaru, koristite funkciju Dell DataSafe Local Backup (pogledajte “Dell DataSafe Local Backup (Dell DataSafe lokalna rezervna kopija)” na strani 47) da biste obnovili operativni sistem.

Obnavljanje operativnog sistema

Funkciju Dell Factory Image Restore koristite samo kao poslednji način za obnavljanje operativnog sistema. Ova opcija vraća vaš čvrsti disk u operativno stanje u kome se nalazio u trenutku kupovine računara. Svi programi ili datoteke koji su dodati naknadno-uključujući datoteke s podacima-trajno se brišu sa čvrstog diska. Datoteke s podacima obuhvataju dokumenta, proračunske tabele, e-poruke, digitalne fotografije, muzičke datoteke itd. Ako je moguće, kreirajte rezervnu kopiju svih podataka pre korišćenja funkcije Dell Factory Image Restore.

Pokretanje funkcije Dell Factory Image Restore

1. Uključite računar.
2. Kada se pojavi DELL logotip, pritisnite taster <F8> nekoliko puta da biste pristupili prozoru **Advanced Boot Options** (Napredne opcije podizanja).

 **NAPOMENA:** Ako čekate predugo i pojavi se logotip operativnog sistema, sačekajte dok ne ugledate Microsoft Windows radnu površinu; zatim, isključite računar i pokušajte ponovo.

3. Izaberite opciju **Repair Your Computer** (Popravite svoj računar).
Pojavljuje se prozor **System Recovery Options** (Opcije oporavka sistema).
4. Izaberite raspored tastera na tastaturi i kliknite na **Next** (Dalje).
5. Da biste pristupili opcijama oporavka sistema, prijavite se kao lokalni korisnik. Da biste pristupili komandnoj liniji ukucajte `administrator` u polje **User name** (Korisničko ime), a zatim kliknite na **OK**.

6. Kliknite na **Dell Factory Image Restore**

(Obnavljanje Dell fabričke kopije).

Pojavljuje se ekran dobrodošlice **Dell Factory Image Restore** (Obnavljanje Dell fabričke kopije).

 **NAPOMENA:** U zavisnosti od konfiguracije, možda ćete morati da izaberete opciju **Dell Factory Tools** (Dell fabričke alatke), a zatim **Dell Factory Image Restore** (Obnavljanje Dell fabričke kopije).

7. Kliknite na **Next** (Dalje).

Pojavljuje se ekran **Confirm Data Deletion** (Potvrda brisanja podataka).

 **NAPOMENA:** Ako ne želite da nastavite sa obnavljanjem fabričke kopije kliknite na **Cancel** (Otkazi).

8. Izaberite potvrdni okvir da biste potvrdili da želite da nastavite sa reformatiranjem čvrstog diska i vratite softver sistema u fabričko stanje, a zatim kliknite na **Next** (Dalje).

Počinje proces obnavljanja koji može potrajati pet ili više minuta. Kada se operativni sistem i fabričke aplikacije vrate u fabričko stanje pojavljuje se poruka.

9. Kliknite na **Finish** (Završi) da biste ponovo pokrenuli računar.

Pribavljanje pomoći

Ako se pojavio problem sa vašim računarom, možete da završite sledeće korake da biste ustanovili i otklonili problem:

1. Za informacije i procedure koje se odnose na problem sa vašim računarom pogledajte “Solving Problems (Rešavanje problema)” na strani 31.
2. Za procedure o načinu pokretanja programa Dell Diagnostics pogledajte “Dell dijagnostika” na strani 42.
3. Popunite listu “Dijagnostička kontrolna lista” na strani 61.
4. Koristite Dell-ov obiman paket onlajn usluga koji su dostupni na stranici Dell podrške (support.dell.com) radi pomoći kod procedura instalacije i otklanjanja problema. Za opširniju listu onlajn Dell podrške pogledajte “Onlajn usluge” na strani 56.
5. Ako pomoću prethodno navedenih koraka niste rešili problem pogledajte “Pre pozivanja” na strani 60.

 **NAPOMENA:** Pozovite Dell podršku sa telefona kada ste u blizini ili pored računara tako da vam osoblje za podršku može pomoći sa neophodnim procedurama.

 **NAPOMENA:** Dell-ov sistem Express Service Code možda neće biti dostupan u svim zemljama.

Kada Dell-ov automatski telefonski sistem zatraži, unesite svoj Express Service Code kako bi se poziv prebacio direktno na odgovarajuće osoblje za podršku. Ako nemate Express Service Code, otvorite fasciklu **Dell Accessories** (Dell dodatna oprema), dvaput kliknite na ikonu **Express Service Code** (Kod za brzi servis) i sledite uputstva.

 **NAPOMENA:** Neke usluge nisu uvek dostupne na svim lokacijama izvan kontinentalnog dela SAD. Pozovite lokalnog predstavnika kompanije Dell u vezi informacija o dostupnosti.

Tehnička podrška i korisnički servis

Služba podrške kompanije Dell je dostupna da odgovori na vaša pitanja o Dell hardveru. Naše osoblje za podršku koristi računarsku dijagnostiku za pružanje brzih i tačnih odgovora.

Da biste kontaktirali službu podrške kompanije Dell pogledajte “Pre pozivanja” na strani 60 a zatim pogledajte informacije za kontakt u vašem regionu ili posetite stranicu **support.dell.com**.

DellConnect

DellConnect je jednostavna alatka za onlajn pristup koja omogućava Dell osoblju za servis i podršku da pristupi vašem računaru putem širokopojasne veze, ustanovi problem i popravi ga pod vašim nadzorom. Više informacija potražite na stranici

www.dell.com/DellConnect.

Onlajn usluge

Na sledećim web stranicama možete saznati više o Dell proizvodima i uslugama:

- www.dell.com
- www.dell.com/ap (samo zemlje Azije/ Pacifika)
- www.dell.com/jp (samo Japan)
- www.euro.dell.com (samo Evropa)
- www.dell.com/la (zemlje Latinske Amerike i Kariba)
- www.dell.ca (samo Kanada)

Dell podršci možete pristupiti putem sledećih web stranica i e-adresa:

Web stranice Dell podrške

- support.dell.com
- support.jp.dell.com (samo Japan)
- support.euro.dell.com (samo Evropa)
- supportapj.dell.com (samo Azija i Pacifik)

E-adrese službe podrške kompanije Dell

- mobile_support@us.dell.com
- support@us.dell.com
- la-techsupport@dell.com (samo zemlje Latinske Amerike i Kariba)
- apsupport@dell.com (samo zemlje Azije/ Pacifika)

E-adrese službe marketinga i prodaje kompanije Dell

- apmarketing@dell.com (samo zemlje Azije/Pacifika)
- sales_canada@dell.com (samo Kanada)

Anonimni protokol za prenos datoteka (FTP)

- [ftp.dell.com](ftp://ftp.dell.com)

Prijavite se kao korisnik: `anonymous` (anonimni), i koristite svoju e-adresu kao lozinku.

Usluga automatskog statusa narudžbine

Da biste proverili status bilo kojeg Dell proizvoda koji ste naručili, možete posetiti stranicu **support.dell.com** ili pozvati uslugu automatskog statusa narudžbine. Snimak od vas traži informacije koje su potrebne za lociranje i izveštavanje o vašoj narudžbini.

Ako imate problema sa vašom narudžbinom, kao što su nedostajući delovi, pogrešni delovi ili neispravan račun, kontaktirajte Dell za pomoć kupcima. Imajte račun ili paking listu pri ruci prilikom upućivanja poziva.

Za brojeve telefona koje ćete pozivati u vašem regionu pogledajte “Kontakt s Dell-om” na strani 62.

Informacije o proizvodu

Ako su vam potrebne informacije o dodatnim proizvodima koji su dostupni od Dell-a, ili ako želite da nešto naručite, posetite Dell-ovu web stranicu na adresi **www.dell.com**. Za brojeve telefona koje ćete pozivati u vašem regionu ili putem kojih ćete razgovarati sa prodavcem pogledajte “Kontakt s Dell-om” na strani 62.

Vraćanje predmeta na popravku u okviru garancije ili uz naplatu

Pripremite sve stavke za vraćanje, bilo da je reč o popravci ili naplati, na sledeći način:

 **NAPOMENA:** Pre nego što kompanij Dell vratite svoj proizvod, proverite da li ste kreirali rezervnu kopiju svih podataka na čvrstom disku (čvrstim diskovima) i na bilo kojim drugim uređajima za skladištenje na proizvodu. Uklonite bilo koje i sve poverljive, vlasničke i lične informacije, kao i uklonjive medijume, kao što su CD-i i medijske kartice. Kompanija Dell nije odgovorna za bilo koje vaše poverljive, vlasničke ili lične informacije; izgubljene ili oštećene podatke; ili oštećene ili izgubljene uklonjive medijume koji mogu biti sadržani u vašoj pošiljci.

1. Pozovite Dell da biste dobili autorizacioni broj za povratni materijal, i zapišite ga jasno i uočljivo na spoljašnjoj strani kutije. Za brojeve telefona koje ćete pozivati u vašem regionu pogledajte "Kontakt s Dell-om" na strani 62.
2. Priložite i kopiju računa i pismo s opisom razloga vraćanja.
3. Priložite kopiju dijagnostičke kontrolne liste (pogledajte "Dijagnostička kontrolna lista" na strani 61), koja pokazuje testove koje ste pokrenuli i poruke o greškama koje je prijavio program Dell Diagnostics (pogledajte "Dell dijagnostika" na strani 42).
4. Uključite i svu dodatnu opremu koja pripada stavci (stavkama) koju vraćate (kabl AC adaptera, softver, uputstva itd.) ako je povraćaj radi kredita.

5. Opremu koju vraćate upakujte u originalnu (ili sličnu) ambalažu.

 **NAPOMENA:** Troškove slanja plaćate sami. Takođe ste odgovorni za obezbeđenje bilo kog vraćenog proizvoda, i preuzimate i rizik od gubitka tokom slanja kompaniji Dell. Pošiljke s pouzecom se ne prihvataju.

 **NAPOMENA:** Pošiljke kojima nedostaje bilo koji od prethodnih zahteva kompanija Dell će odbiti i vratiti nazad.

Pre pozivanja

NAPOMENA: Pripremite vaš Express Service Code (Kod za brzi servis) kada pozivate. Kod pomaže automatskom telefonskom sistemu za podršku kompanije Dell da efikasnije preusmeri vaš poziv. Može se tražiti i vaša servisna oznaka (nalazi se sa gornje strane vašeg računara).

Pronalaženje servisne oznake i koda za brzi servis

Servisnu oznaku i kod za brzi servis za vaš računar možete pronaći na nalepnici sa gornje strane računara.

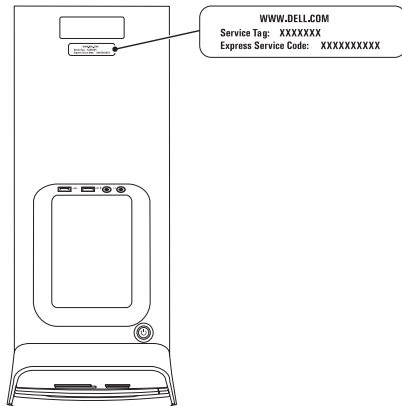

Ne zaboravite da popunite sledeću dijagnostičku kontrolnu listu. Ako je moguće, uključite računar pre nego što pozovete Dell za pomoć i pozovite sa telefona uz računar ili pored njega. Od vas se može tražiti da preko tastature unesete neke komande, prenesete detaljne informacije u toku rada ili pokušate druge korake za otklanjanje problema koje je moguće izvršiti samo na računaru. Obezbedite da je dokumentacija računara dostupna.

Dijagnostička kontrolna lista

- Ime:
- Datum:
- Adresa:
- Broj telefona:
- Servisna oznaka i kod za brzi servis (nalazi se na nalepnici sa gornje strane računara):
- Autorizacioni broj za povratni materijal (ako ga je obezbedio Dell tehničar podrške):
- Operativni sistem i verzija:
- Uređaji:
- Kartice za proširenje:
- Da li ste povezani sa mrežom? Da/Ne
- Mreža, verzija i mrežni adapter:
- Programi i verzije:

Pribavljanje pomoći

Pogledajte dokumentaciju vašeg operativnog sistema da biste odredili sadržaj datoteka za pokretanje računara. Ako je računar povezan sa štampačem, odšampajte svaku datoteku. Inače, snimite sadržaj svake datoteke pre nego što pozovete Dell.

- Poruka o grešci, tonski kod ili dijagnostički kod:
- Opis problema i procedura za otklanjanje problema koje ste sproveli:

Kontakt s Dell-om

Za korisnike u Sjedinjenim Državama, pozovite 800-WWW-DELL (800-999-3355).

 **NAPOMENA:** Ako nemate aktivnu Internet vezu, kontakt podatke možete pronaći na vašoj fakturi, ambalaži, računu ili Dell katalogu proizvoda.

Dell raspolaže s nekoliko onlajn i telefonskih službi za podršku i servisnih centara. Dostupnost zavisi od države i proizvoda a neke usluge mogu biti nedostupne u vašoj oblasti.

Da biste kontaktirali Dell radi prodaje, tehničke podrške ili pitanja za korisnički servis:

1. Posetite stranicu **www.dell.com/ContactDell**.
2. Izaberite vašu državu ili region.
3. Izaberite odgovarajuću vezu za uslugu ili podršku na osnovu vašeg zahteva.
4. Izaberite način za kontakt s Dell-om koji vama dogovara.

Pronalaženje dodatnih informacija i izvora

Ako trebate da:

reinstalirate svoj operativni sistem

pokrenete dijagnostički program za vaš računar

reinstalirate softver sistema

saznate više o operativnom sistemu Microsoft Windows i njegovim karakteristikama

nadogradite svoj računar novim ili dodatnim komponentama poput novog čvrstog diska
reinstalirate ili zamenite istrošene ili oštećene delove

Pogledajte:

“Medijum za oporavak sistema” na strani 50

“Dell dijagnostika” na strani 42

“My Dell Downloads (Moja Dell preuzimanja)”
na strani 39

support.dell.com

Service Manual (Servisni priručnik) na stranici
support.dell.com/manuals



NAPOMENA: U nekim zemljama otvaranje i zamena delova u vašem računaru može poništiti vašu garanciju. Pre bilo kakvog rada unutar vašeg računara proverite svoju garanciju i politiku povraćaja.

Ako trebate da:

pronađete najbolje bezbednosne prakse za vaš računar

pregledate informacije o garanciji, uslove korišćenja (samo u SAD), bezbednosna uputstva, regulatorne informacije, ergonomske informacije i licencni ugovor sa krajnjim korisnikom

pronađete svoju servisnu oznaku/Express Service Code (Kod za brzi servis) — Morate da koristite servisnu oznaku da biste identifikovali svoj računar na stranici **support.dell.com** ili da kontaktirate tehničku podršku

pronađete upravljačke programe i preuzimanja, datoteke za čitanje

pristupite tehničkoj podršci i pomoći proizvođača
proverite status vaše narudžbine pri novim kupovinama

pronađete rešenja i odgovore za uobičajena pitanja

pronađete informacije o najnovijim dopunama o tehničkim izmenama na vašem računaru ili materijale za naprednu tehničku podršku za tehničare ili iskusne korisnike.

Pogledajte:

sigurnosna i regulatorna dokumentacija koja je isporučena sa vašim računarom a takođe pogledajte početnu stranicu za usklađenost sa propisima na

www.dell.com/regulatory_compliance



gornja strana računara

“Dell centar za podršku” na strani 38

support.dell.com

Specifikacije

Ovaj odeljak pruža informacije koje vam mogu biti potrebne pri podešavanju, ažuriranju upravljačkih programa i nadogradnji vašeg računara.

 **NAPOMENA:** Oprema se može razlikovati po regionima. Za više informacija u vezi konfiguracije vašeg računara pogledajte odeljak **Detailed System Information** (Detaljne informacije o sistemu) u okviru Dell centra za podršku. Da biste pokrenuli Dell centar za podršku kliknite na **Start**  → **All Programs** (Svi programi) → **Dell** → **Dell Support Center** (Dell centar za podršku) → **Launch Dell Support Center** (Pokrenite Dell centar za podršku).

Model računara

Dell XPS 8300

Procesor

Tip	Intel Core i5
	Intel Core i7

Čipset sistema

Tip	Intel H67
-----	-----------

Disk jedinice

Dostupno iznutra	dva 3,5-inčna ležišta za SATA čvrste diskove
------------------	--

Dostupno spolja	dva 5,25-inčna ležišta za kombinovani SATA DVD+/-RW/Blu-ray Disc u fioci (opcionarno)/ Blu-ray Disc prepisivi (opcionarno)
-----------------	--

jedno 3,5-inčno ležište za Flexdock ili čitač medijske kartice

Specifikacije

Memorija

Konektori memorijskog modula	za konektore dostupne korisniku
Kapacitet memorijskog modula	1 GB, 2 GB i 4 GB
Tip memorije	1333 MHz DDR3, samo ne-ECC memorija
Minimalna memorija	3 GB
Maksimalna memorija	16 GB
Moguće konfiguracije memorije	3 GB, 4 GB, 6 GB, 8 GB, 12 GB i 16 GB

 **NAPOMENA:** Za uputstva o nadogradnji memorije pogledajte *Service Manual* (Servisni priručnik) na stranici support.dell.com/manuals.

Audio

Audio kontroler	Integrirani 7.1-kanalni; audio visoke definicije sa S/PDIF (optički) podrškom
-----------------	---

Video

UMA

Video kontroler	Intel HD Graphics 2000
-----------------	------------------------

Diskretni

Video kontroler	NVIDIA GT 420/ GTX 460 AMD HD 5450/ HD 5670/HD 5770/ HD 5870
-----------------	--

Unutrašnji konektori

Mini-PCle	jedan mini slot
PCI Express x1	tri 36-pinska konektora
PCI Express x16	jedan 164-pinski konektor
SATA	četiri 7-pinska konektora

Spoljašnji konektori

Audio:

Gornja ploča	jedan konektor za stereo slušalice/zvučnike i jedan ulazni konektor za mikروفon
Zadnja ploča	šest konektora za 7.1 kanalnu podršku
S/PDIF	jedan digitalni S/PDIF (optički) konektor

Spoljašnji konektori

eSATA	jedan konektor zadnje ploče
Mrežni adapter	jedan RJ45 konektor
USB	USB 2.0 kompatibilni konektori - dva na gornjoj ploči, dva na prednjoj ploči i četiri na zadnjoj ploči
	USB 3.0 kompatibilni konektori (opcionalno) - jedan na zadnjoj ploči i jedan na prednjoj ploči
VGA	jedan konektor s 15 otvora
HDMI	jedan 19-pinski konektor
čitač medijskih kartica	jedan 19-u-1 čitač kartica sa četiri slota

Specifikacije

Baterija

Tip	3 V CR-2032 litijumska coin-cell baterija
-----	---

Napajanje

Napajanje jednosmernom strujom

Napon u vatima	460 W
Ulazni napon	115/230 VAC
Ulazna frekvencija	50/60 Hz
Izlazna struja	8 A/4 A

Komunikacija

Mrežni adapter	10/100/1000 Ethernet LAN na matičnoj ploči
Bežična (opcionalno)	Wi-Fi i Bluetooth bežična tehnologija

Fizičke

Visina	407,75 mm (16,05 inča)
Širina	185,81 mm (7,31 inča)
Dubina	454,67 mm (17,90 inča)
Težina	10,18 kg (22,40 lb)

Okruženje računara

Opseg temperatura:

Operativna 10°C do 35°C
(50°F do 95°F)

Skladištenje -40°C do 65°C
(-40°F do 149°F)

Relativna vlažnost 20% do 80%
(bez kondenzacije)
(maksimalna)

Maksimalni šok (operativni — meri se kada je program Dell Diagnostics pokrenut na čvrstom disku i sa 2 ms polusinusnim pulsom; neoperativni — meri se sa čvrstim diskom u položaju nepokretne glave i sa 2 ms polusinusnim pulsom):

Operativna 40 G za 2 ms sa
promenom brzine od
51 cm/s (20 in/s)

Neoperativni 50 G za 26 ms sa
promenom brzine od
813 cm/s (320 in/s)

Okruženje računara

Maksimalne vibracije (korišćenjem nasumičnog spektra vibracija koji simulira okruženje korisnika):

Operativna 0,25 GRMS

Neoperativni 2,20 GRMS

Nadmorska visina (maksimalna)

Operativna -15,2 do 3048 m
(-50 do 10000 ft)

Skladištenje -15,2 do 10668 m
(-50 do 35000 ft)

Nivo zagađenosti vazduha G2 ili niže, definisano od strane ISA-S71.04-1985

Dodatak

Informacije za NOM, ili Službeni meksički standard (samo za Meksiko)

Sledeće informacije se nalaze u uređaju(ima) opisanom u ovom dokumentu, u skladu sa zahtevima Službenog meksičkog standarda (NOM):

Uvoznik:

Dell México S.A. de C.V.

Paseo de la Reforma 2620 – Flat 11°

Col. Lomas Altas

11950 México, D.F.

Broj regulatornog modela	Regulatorni tip	Ulazni napon	Ulazna frekvencija	Nazivna izlazna struja
D03M	D03M004	115/230 VAC	50/60 Hz	8 A/4 A

Za detalje pročitajte bezbednosne informacije koje ste dobili uz računar.

Za dodatne informacije o najboljim bezbednosnim praksama pogledajte

www.dell.com/regulatory_compliance.

Indeks

C

CD-i, reprodukcija i kreiranje **28**

D

DataSafe Local Backup **47**

DellConnect **55**

Dell Diagnostics **42**

Dell Factory Image Restore **51**

Dijagnostička kontrolna lista **61**

dugme za izbacivanje **19**

DVD-i, reprodukcija i kreiranje **28**

E

e-adrese

 za tehničku podršku **56**

e-adrese za podršku **56**

Express Service Code **21**

F

FTP prijava, anonimna **56**

H

hardverski problemi

 dijanoza **42**

HDMI konektor **26**

I

Internet veza **15**

ISP

 Dobavljač Internet usluga **15**

isporuka proizvoda

 za povraćaj ili popravku **58**

izvori, pronalaženje više **63**

K

konektori sa prednje strane **18**

Kontakt s Dell-om onlajn **62**

korisnički servis **55**

M

Medijum za oporavak sistema **50**

mogućnosti računara **28**

mrežna veza

rešavanje **32**

mrežni konektor

lokacija **27**

O

opcije za preinstaliranje sistema **45**

Otklanjanje problema s hardverom **42**

P

pomoć

pribavljanje pomoći i podrške **54**

povezivanje

ekran **8**

opcionalni mrežni kabl **11**

sa Internetom **15**

povraćaj u garanciji **58**

pozivanje Dell-a **60**

problemi, rešavanje **31**

problemi s memorijom

rešavanje **34**

proizvodi

informacije i kupovina **57**

pronalaženje više informacija **63**

R

rešavanje problema 31

S

Servisna oznaka 21, 60

Sistemske poruke 40

slot zaštitnog kabla 25

softverski problemi 35

sotverske funkcije 28

specifikacije 65

stranice podrške

 širom sveta 56

svetlo za aktivnost čvrstog diska 19

System Restore 46

T

TV tjuner 15

U

upravljački programi i preuzimanja 64

USB 2.0

 prednji konektori 19

 zadnji konektori 26

V

veza sa bežičnom mrežom 32

vraćanje fabričke kopije 51

W

Windows

 Čarobnjak za kompatibilnost programa 36

Štampano u Poljskoj.

www.dell.com | support.dell.com



0W4JMPA01